



Wasserstoffregion Bodensee

TUA Landkreis Konstanz
02.11.2020

Franz Reichenbach und Dr. Kristian Peter
ISC Konstanz e.V.

Rahmenbedingungen



- Innerhalb des Regionalen Entwicklungskonzeptes (RegioWIN2030) wird das ISC Konstanz ein Leuchtturmprojekt und ein Schlüsselprojekt im Bereich Wasserstofftechnologie federführend für die Region beantragen.
- Gefördert werden: Prototyping und Innovationskapazitäten (Transferzentren)
- Leuchtturmprojekt: Prototypenbau und vier virtuell vernetzte Transferzentren in den jeweiligen Landkreisen
- Bis zu 5 Mio € Fördersumme – 60% Gesamtförderquote
- EU-Gelder, die über das Land BW verteilt (40%) und aufgestockt (20%) werden
- Schlüsselprojekt: Infrastrukturprojekte zu fördern über die zusätzliche Ausschreibung im Rahmen der Wasserstoffstrategie BW

- Aktionsraum: Landkreise Konstanz, Ravensburg, Sigmaringen, Bodenseekreis
- Lead-Partner: IHK Hochrhein - Bodensee & IHK Bodensee - Oberschwaben

H2-Pfad mit Teilprojekten

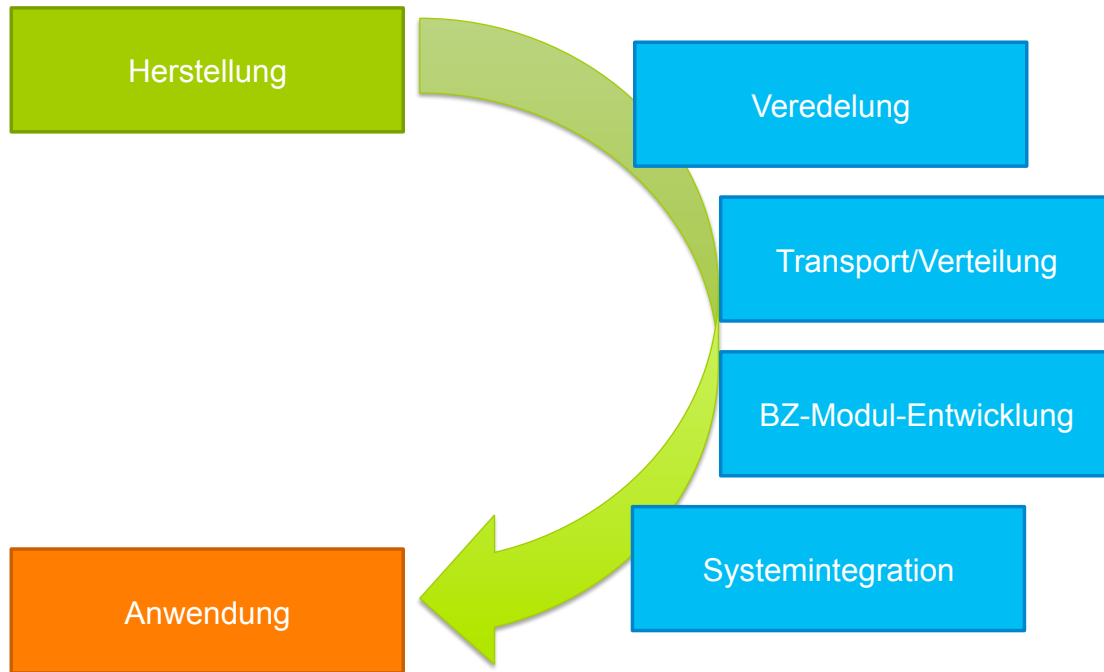

Wasserstoffregion-Bodensee

Koordination: ISC Konstanz	Transferzentrum: 4 Landkreise	Ökonomische & soziologische Bewertung	Erzeugung	
			Wasserstoffherzeugung für stationäre Anwendung	SOEC – Hochtemperatur-Elektrolyseur Bidirektionale Wasserstofftechnologie BSZ und Elektrolyseur in einem Gerät
			Wasserstoffherzeugung für synthetische Kraftstoffe (inkl. carbon capture)	CO ₂ -Abscheidung aus der Luft Regenerativ erzeugter Wasserstoff Synthetische Kraftstoff - z.B. Kerosin
			Anwendung	
			Brennstoffzellen-Schiffahrt	Personenschiffe PKW-Fähren
			Brennstoffzellen-Reisemobile	Umbau BZ-Reisemobile Last mile – elektrischer Antrieb/hoher Komfort
Brennstoffzellen-Gebäudeenergieversorgung	Gesamtenergiesystem mit Brennstoffzellen - BHKW			

Absichtserklärungen

- ISC Konstanz Projektträger liegt vor
- Zeppelin-Universität liegt vor
- Hexis liegt vor
- Airbus liegt vor
- MTU-RRPS liegt vor
- Stadt Konstanz zugesagt, in Arbeit
- Stadt Friedrichshafen liegt vor
- Landkreis Konstanz zugesagt
- HS Albstadt für InnoCamp liegt vor
- Landkreis Bodenseekreis angefragt
- Landkreis Sigmaringen angefragt
- Hymer zugesagt
- IHK Hochrhein Bodensee zugesagt
- Weitere KMUs werden folgen

Stand: 08. Oktober 2020

Franz Reichenbach – ISC Konstanz e.V. – 02.11.2020

Ranking als Leuchtturmprojekt

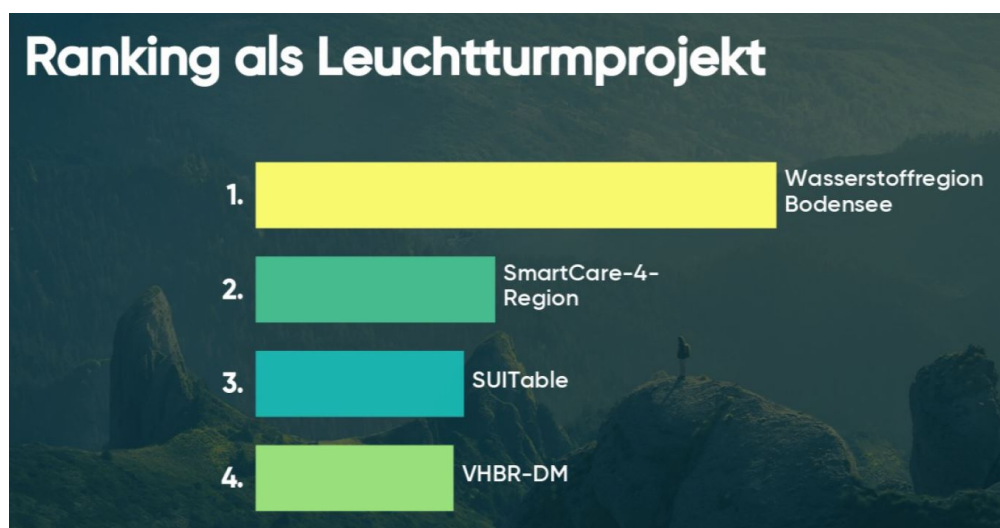

Bewertet nach:
Verbesserung bei grünen Themen, Sichtbarkeit des Projekts,
Nachhaltigkeit der Förderung, Innovationsgrad

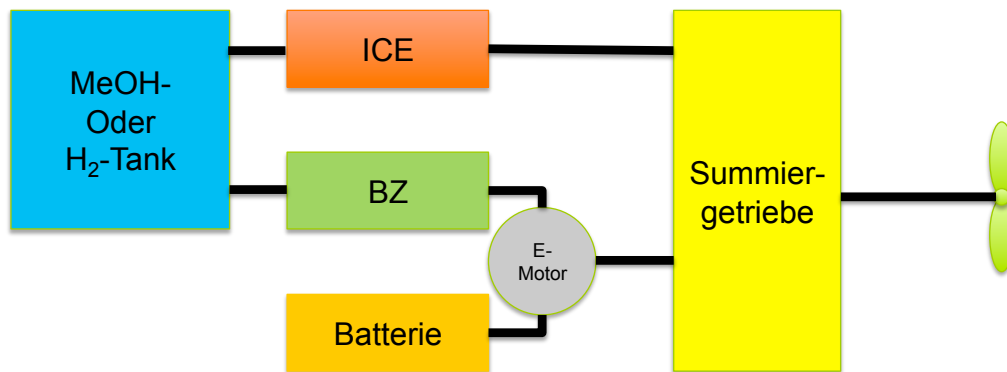

- Aufbau von Know-How im Bereich der Regenerativen Schiffsantriebe
- Neugründung von Firmen mit neuen Businesscases in der Region
- Entscheidungsgrundlage für die Stadtwerke KN für die nächste große Anschaffung (in ca.7/8 Jahren muss Technologieentscheidung für die nächste Fährschiffbestellung gefallen sein)
- Leuchtkraft, Innovationen und Kostenreduktion für Sportschiffahrt und breite Masse
- Positive Auswirkungen auf den Bodensee als Trinkwasserspeicher und Tourismusregion – (kein Öl, Diesel, Benzin, Lärm auf dem See)



Franz Reichenbach

ISC Konstanz e.V.
Rudolf-Diesel-Straße 15
D-78467 Konstanz
Tel.: +49-7531-36183-670
Fax.: +49-7531-36183-11

Email: franz.reichenbach@isc-konstanz.de
Internet: www.isc-konstanz.de